

PFX91- SCHEMA PNEUMATICO

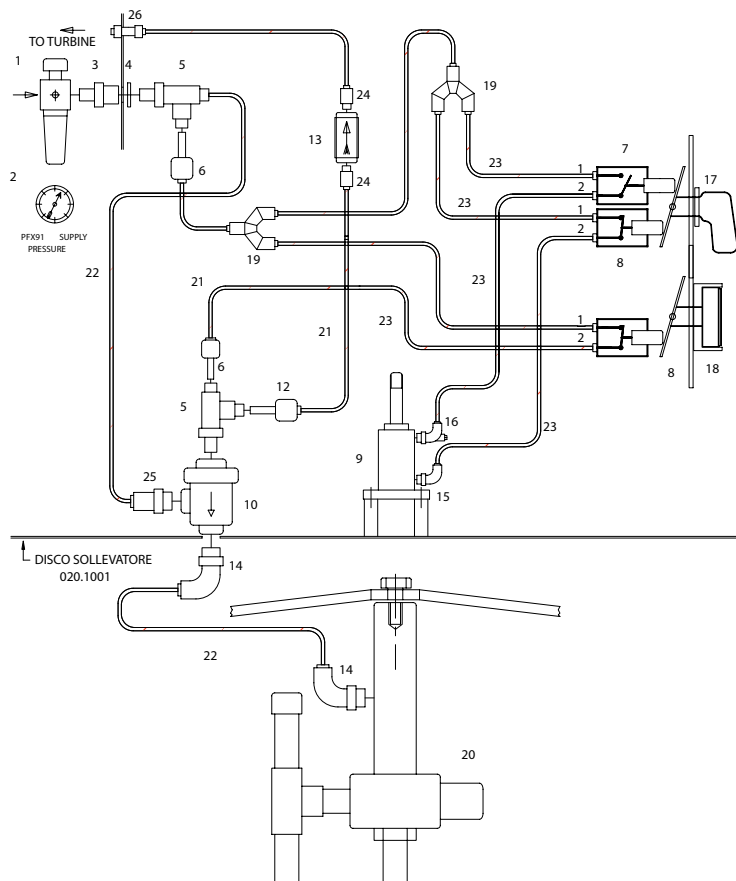

Rif.	Descrizione	Codice
1	FILTRO REGOLATORE Ø 3/8	9GP01002
2	MANOMETRO MF/8 0-12	308.500
3	PROLUNGA CONICA Ø 3/8 M - Ø 3/8 F	9GP08027
4	RONDELLA ALLUMINIO Ø 3/8	9GM08004
5	RACCORDO GIREVOLE A T. Ø3/8 TUBO 10	9GP08039
6	RIDUZIONE FISSA TUBO 4-10	9GP08044
7	VALVOLA 3/2 NC.V304 MB-ATTACCO BRETER	9GP07008
8	VALVOLA 3/2 NA.V314 MB-ATTACCO BRETER	9GP07006
9	CILINDRO SOLLEVATORE CP35/40 DE-FP	9GP09001
10	VALVOLA SCARICO RAPIDO Ø3/8	9GP07002
12	RIDUZIONE FISSA TUBO 8-10	9GP08032
13	VALVOLA UNIDIREZIONALE Ø 1/4	9GP07009
14	RACCORDO GOMITO Ø3/8 TUBO 10	9GP08036
15	RACC. GIREVOLE A GOMITO Ø1/8 M. TUBO 4	9GP08025
16	REGOLATORE DI FLUSSO Ø1/8 M. TUBO 4	303.700
17	INTERRUTTORE RM 300N-ATTACCO BRETER	9.E129
18	PULSANTE GRIGIO 10	9GP07005
19	FORCELLA F.F.F. TUBO 4	9GP08031
20	ROTOJET SYSTEM	028.1001/C
21	TUBO RILSAN Ø 8-6	101.502
22	TUBO RILSAN Ø 10-8	128.700
23	TUBO RILSAN Ø 4-2.7	306.500
24	RACCORDO DIRITTO Ø 1/4 M. TUBO 8	9GP08008
25	RACCORDO DIRITTO Ø 3/8 M. TUBO 10	9GP08060
26	PASSALAMIERA TUBO 8x6	9GP08085

Cod.	N.	Descrizione	Cod.	N.	Descrizione
002.1001	1	Traversa filtro	224.500	1,45	Profilo adesivo
002.1024	1	Filtro antistatico 320x630-8MQ	264.500	2	Maniglia nera
003.1021/G	1	Coperchio	308.500	1	Manometro
003.1024	4	Distanziale	318.500	-	Polipo 10x19
004.1001	2	Guida molla	84.94	10	Dado M4 autobloccante zincato
004.1024	1	Pannello comandi	84.96	1	Dado M10 autobloccante
005.1024	1	Etichetta comandi	84.97	2	Tiranti M10x85
006.1024	1	Pannello frontale superiore	9.1382	6	Tappino gomma
007.1024	1	Etichetta frontale precauzioni	9.213	5	Rondella d 10x21x2 zincata
008.1024	1	Etichetta secchio precauzioni	9.327	6	Rondella dentata d 6x10 brunita
011.1001	1	Molla premifiltro	9.4053	4	Fascetta stringitubo T60-80-12
011.1021/G	1	Pannello laterale destro	9.611	4	Vite M6x20
012.1021/G	1	Pannello laterale sinistro	9.621	12	Vite M4x16 T.B.E. bruntia
014.1021/G	1	Pannello posteriore	9.631	16	Vite M6x35
015.1001	1	Fusto filtro	9.796	4	Vite M10x3 inox
016.1001	1	Raccordo aspirazione fusto	9.E129	1	Interruttore
016.1021	1	Traversa sostegno	9GE06016	1	Raccordo girevole
019.1021/G	4	Guide fusto filtro	9GM01001	1	Vite M10x16 zincata
020.1001	1	Disco sollevatore	9GM01014	4	Vite M6x120
028.1001/C	1	Sistema ROTOJET	9GM02001	1	Dado autobloccante M12
048.1001/C	1	Anello porta sacchetto completo	9GM06032	1	Pomello messa a terra secchio
107.503/G	1	Pannello secchio	9GM08003	1	Rondella 12x36x2,5
110.503/G	1	Base	9GM12074	1	Etichetta RUPES
113.600	1	Raccordo scarico	9GP01002	1	Filtro regolatore 3/8
116.503	1	Secchio polveri	9GP07002	1	Valvola scarico 3/8
118.504	1	Rondella 40x9x5 gomma	9GP07005	1	Pulsante protetto
195.500	1	Box + chiave	9GP09001	1	Cilindro 35x40
197.500	2	Guida secchio in inox	9GT03009	1,15	Tubo Oregon Ø75